

## 通用電源型、DC 電源型、計時功能型機種豐富。 最長檢出距離可達 50m (透過型)。

- 具備無需選擇電源電壓類型的 24 ~ 240V AC/12 ~ 240V DC 通用型和 12 ~ 24V DC 的 DC 電源型。
- 可進行水洗的 IP67 保護構造。
- 可根據用途選擇檢出方式：距離設定反射型 (BGS 型)、擴散反射型、透過型以及偏光回歸反射型。
- 具備可在 0.1 ~ 5 秒間調整計時的計時功能型。
- 安裝間距可為 40mm 以及 50 ~ 55mm。
- 具備優越視認性的動作指示燈以及安定指示燈。
- 電晶體輸出型可進行 NPN 集極開路和 PNP 集極開路雙重輸出。
- 內置相互干擾抑制功能，可密集安裝 2 台 (透過型除外)。
- 繼電器輸出型採用 SPDT 接點。
- 螺絲彈升結構端子台可節省接線工時。可連接最長 100m 的  $\phi 8 \sim \phi 10$ mm 圓形電纜。



### □ 型號

檢出方式	檢出工件	檢出距離	電源電壓	控制輸出	附屬品	計時功能	訂購型號	銷售單位
透過型 	非透明工件	最長 50m	24 ~ 240V AC (50/60Hz) / 12 ~ 240V DC 共用	繼電器接點 SPDT 250V AC · 3A、30V DC · 3A (電阻負載)	<ul style="list-style-type: none"> <li>• 安裝架</li> <li>• 接頭、接頭墊片</li> <li>• 接頭密封圈 2 種(註)</li> </ul>	無	SA1U-T50M	1 個
				有		SA1U-T50MT	1 個	
			12 ~ 24V DC	NPN/PNP 集極開路		無	SA1U-T50MW	1 個
				有		SA1U-T50MWT	1 個	
偏光回歸反射型 	非透明工件 鏡面工件	最長 7m	24 ~ 240V AC (50/60Hz) / 12 ~ 240V DC 共用	繼電器接點 SPDT 250V AC · 3A、30V DC · 3A (電阻負載)	<ul style="list-style-type: none"> <li>• 反射鏡 (IAC-R5 型)</li> <li>• 安裝架</li> <li>• 接頭、接頭墊片</li> <li>• 接頭密封圈 2 種(註)</li> </ul>	無	SA1U-P07M	1 個
				有		SA1U-P07MT	1 個	
			12 ~ 24V DC	NPN/PNP 集極開路		無	SA1U-P07MW	1 個
				有		SA1U-P07MWT	1 個	
擴散反射型 	非透明工件 透明工件	最長 1m	24 ~ 240V AC (50/60Hz) / 12 ~ 240V DC 共用	繼電器接點 SPDT 250V AC · 3A、30V DC · 3A (電阻負載)	<ul style="list-style-type: none"> <li>• 安裝架</li> <li>• 接頭、接頭墊片</li> <li>• 接頭密封圈 2 種(註)</li> </ul>	無	SA1U-D01M	1 個
				有		SA1U-D01MT	1 個	
			12 ~ 24V DC	NPN/PNP 集極開路		無	SA1U-D01MW	1 個
				有		SA1U-D01MWT	1 個	
距離設定反射型 	非透明工件	最長 2m	24 ~ 240V AC (50/60Hz) / 12 ~ 240V DC 共用	繼電器接點 SPDT 250V AC · 3A、30V DC · 3A (電阻負載)	<ul style="list-style-type: none"> <li>• 安裝架</li> <li>• 接頭、接頭墊片</li> <li>• 接頭密封圈 2 種(註)</li> </ul>	無	SA1U-B02M	1 個
				有		SA1U-B02MT	1 個	
			12 ~ 24V DC	NPN/PNP 集極開路		無	SA1U-B02MW	1 個
				有		SA1U-B02MWT	1 個	

註：接頭密封圈具備孔徑不同的 2 種類型，請根據電纜直徑選擇使用。小孔型適用於直徑為  $\phi 8 \sim \phi 9$  的電纜；大孔型適用於直徑為  $\phi 9 \sim \phi 10$  電纜。

### □ 配件

名稱·規格		訂購型號	銷售單位
反射鏡	標準型	IAC-R5	1 個
	小型	IAC-R6	1 個
	大型	IAC-R8	1 個
	細長型 (背、側面安裝)	IAC-R7M	1 個
	細長型 (背面安裝)	IAC-R7B	1 個
	細長型 (側面安裝)	IAC-R7S	1 個
	膠帶型 (40×35mm)	IAC-RS1	1 個
	膠帶型 (80×70mm)	IAC-RS2	1 個
反射鏡 安裝架	IAC-R5 用	材質：SPCC IAC-L2	1 個
	IAC-R6 用	材質：SPCC IAC-L3	1 個
	IAC-R8 用	材質：SPCC IAC-L5	1 個
垂直方向 狹縫板	1.0×22mm (寬度)	SA9Z-S15	1 個
	3.0×22mm (寬度)	SA9Z-S16	1 個

- IAC-L2 型不附帶反射鏡安裝用 M4 螺絲、螺帽。
- IAC-L3 型附帶 2 個反射鏡安裝用 M3 螺絲 (M3×8mm 墊片螺絲)。
- 垂直方向狹縫板的背面附有黏接劑。

## □規格

## ●通用電源型

檢出方式	透過型	偏光回歸反射型	擴散反射型	距離設定反射型
型號	SA1U-T50M SA1U-T50MT	SA1U-P07M SA1U-P07MT	SA1U-D01M SA1U-D01MT	SA1U-B02M SA1U-B02MT
電源電壓	24 ~ 240V AC (21.6 ~ 264V AC) 50/60Hz、12 ~ 240V DC (10.8 ~ 264V DC) 共用			
消耗電流	投光器：3VA 以下 受光器：3VA 以下	3VA 以下		
控制輸出	繼電器接點：SPDT 開關容量：250V AC · 3A (電阻負載) / 30V DC · 3A (電阻負載) 電氣性使用壽命：(NO 接點端) 10 萬次以上 / (NC 接點端) 5 萬次以上 機械性使用壽命：5,000 萬次以上			
最小適用負載 (參考值)	5V DC · 10mA 以上			
應答時間	20ms 以下			
絕緣電阻	電源與輸出繼電器接點端子間：20MΩ 以上 (500V DC 高阻表)			
耐電壓	電源與輸出間：1,500V AC · 1 分鐘 / 繼電器接點端子間：750V AC · 1 分鐘			
重量 (約)	投光器：115g；受光器：130g	130g		

## ●DC 電源型

檢出方式	透過型	偏光回歸反射型	擴散反射型	距離設定反射型
型號	SA1U-T50MW SA1U-T50MWT	SA1U-P07MW SA1U-P07MWT	SA1U-D01MW SA1U-D01MWT	SA1U-B02MW SA1U-B02MWT
電源電壓	12 ~ 24V DC (10 ~ 30V DC) 容許脈動 p-p 10% 以下			
消耗電流	投光器：20mA 以下 受光器：25mA 以下	30mA 以下		
控制輸出	輸出方式	NPN 集極開路、PNP 集極開路 (雙重輸出)		
	負載電流	NPN：100mA 以下、PNP：100mA 以下		
	施加電壓	30V DC 以下		
	電壓降下	NPN：2.4V 以下、PNP：2.4V 以下		
應答時間	1ms 以下			
絕緣電阻	充電與非充電部間：20MΩ 以上 (500V DC 高阻表)			
耐電壓	充電與非充電部間：1,000V AC · 1 分鐘			
重量 (約)	投光器：105g；受光器：110g	110g		

## ●共通規格

檢出方式	透過型	偏光回歸反射型	擴散反射型	距離設定反射型
檢出距離	最長 50m	0.2 ~ 7m (附反射鏡 (使用 IAC-R5 型時))	最長 1m (200×200mm 白色畫圖紙)	0.2 ~ 2m (200×200mm 白色畫圖紙)
設定距離	—	—	—	0.4 ~ 2m (200×200mm 白色畫圖紙)
檢出工件	非透明工件	非透明工件 / 鏡面工件	非透明工件 / 透明工件	非透明工件
應差 (磁滯)	—	—	動作距離的 20% 以下	動作距離的 15% 以下
動作模式	入光 ON / 遮光 ON (通過切換開關選擇)			
動作顯示	(投光器) 電源指示燈：綠色 (受光器) 動作指示燈：黃色 安定指示燈：綠色	動作指示燈：黃色 安定指示燈：綠色	動作指示燈：黃色	
光源	紅外線 LED (870nm)	紅色 LED (660nm)	紅外線 LED (870nm)	
靈敏度調整	可旋轉 1 周旋鈕			可連續旋轉 8 周旋鈕
使用周圍照度	太陽光 10,000lx 以下、白熾燈泡 5,000lx 以下			
耐環境性	耐振動 (耐久性)	10Hz ~ 55Hz、複振幅 1.5mm、各方向 30 分鐘		
	抗衝擊性 (耐久性)	500m/s <sup>2</sup> 、3 軸 6 方向連續 3 次		
	使用周圍溫度	-25 ~ +60°C (無結冰) (註 1) 儲存時：-40 ~ +70°C		
	使用周圍濕度	35 ~ 85%RH (無結露) 儲存時：35 ~ 85%RH		
連接方式	端子台型、螺絲彈升構造型：M3 螺絲			
適用電纜	ø8 ~ ø10 的圓形電纜 (芯線：0.3 ~ 0.75mm <sup>2</sup> ) (註 2)			
電纜延長	0.3mm <sup>2</sup> 以上的橡膠絕緣電纜，可延長 100m			
外殼材質	PBT (指示燈罩：PC)			
透鏡材質	PC/PET	PMMA	PC/PET	
保護構造	IP67 (IEC/EN60529)、NEMA TYPE1 (UL/c-UL)			

註 1：作為 UL/c-UL 認證品時，使用周圍溫度為 -25 ~ +50°C。

註 2：作為 UL/c-UL 認證品時，請使用以下電纜。

通用電源型：S 或 SJ 型 (AWG18)、DC 電源型：MTW 型 (AWG20)。

## ●計時規格

檢出方式	透過型	偏光回歸反射型	擴散反射型	距離設定反射型
型號	SA1U-T50MT SA1U-T50MWT	SA1U-P07MT SA1U-P07MWT	SA1U-D01MT SA1U-D01MWT	SA1U-B02MT SA1U-B02MWT
計時動作時間	0.1 ~ 5.0s (可旋轉 1 周旋鈕調整)			
計時功能	由切換開關選擇單觸發、ON 延遲、OFF 延遲或標準 (無計時動作) 模式			
計時動作時間的溫度影響	在使用溫度範圍內，+20°C 時為計時動作的 ±10% 以內			
計時動作時間的重複精確度	相對於 10s 以上的重複輸入為計時動作時間的 ±1.0% 以內			

□各部分名稱、輸出回路、動作特性圖

**標準型 (無計時功能)**

•各部分名稱  
SA1U-T50M\*  
SA1U-P07M\*  
SA1U-D01M\*

SA1U-B02M\*

註 1: 透過型投光器為電源指示燈。  
註 2: 透過型投光器無此功能。

•輸出回路 / 連接圖

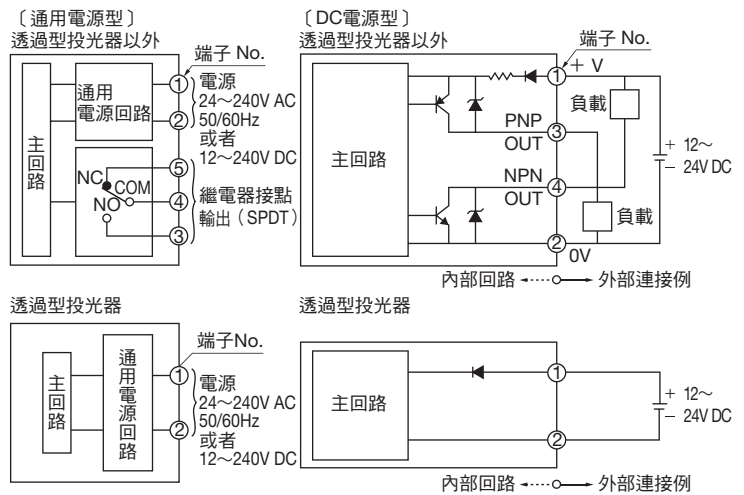

•端子配置圖

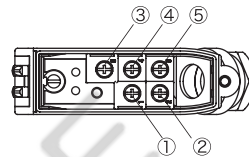

•動作特性圖

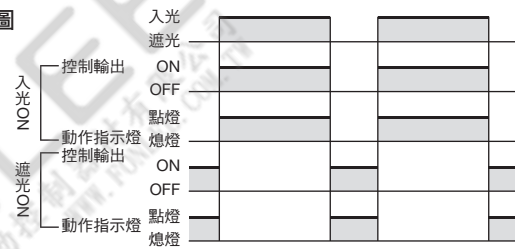

**計時功能型**

•各部分名稱  
SA1U-T50M\*T  
SA1U-P07M\*T  
SA1U-D01M\*T

SA1U-B02M\*T

註 1: 透過型投光器為電源指示燈。  
註 2: 透過型投光器無此功能。

•輸出回路 / 連接圖

與標準型 (上圖) 相同

•端子配置圖

與標準型 (上圖) 相同

•動作特性圖

動作模式	旋轉開關設定編號	入光遮光
入光 ON	OFF延遲 0	ON OFF
	標準 1	ON OFF
	單觸發 2	ON OFF
	ON延遲 3	ON OFF
遮光 ON	OFF延遲 4	ON OFF
	標準 5	ON OFF
	單觸發 6	ON OFF
入光 ON	ON延遲 7	ON OFF
	標準 8, 9	ON OFF

### 外形尺寸圖 (mm)

• 主體

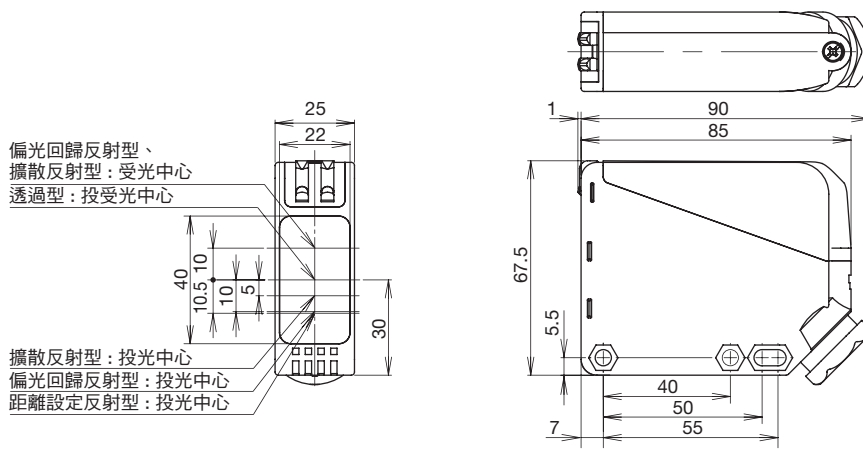

• 安裝安裝架時

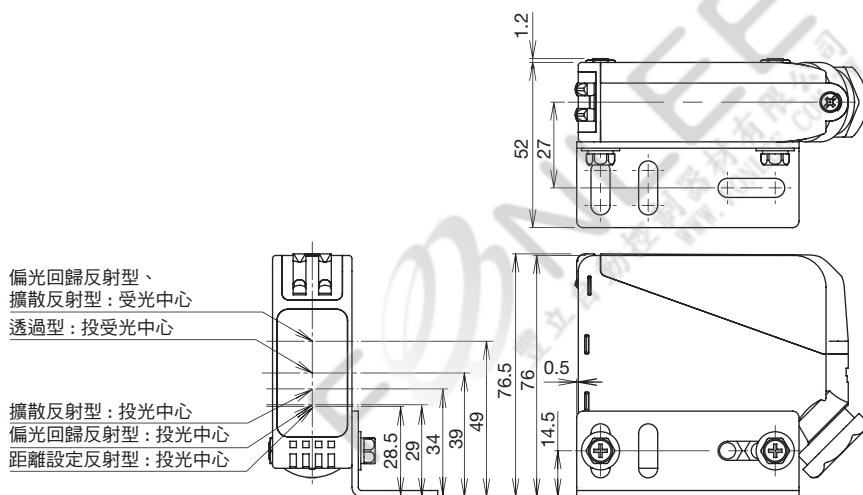

### 配件外形尺寸圖 (mm)

• 安裝架

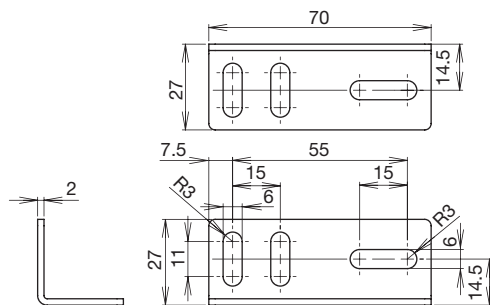

配件外形尺寸圖 (mm)

• 反射鏡

IAC-R5 型

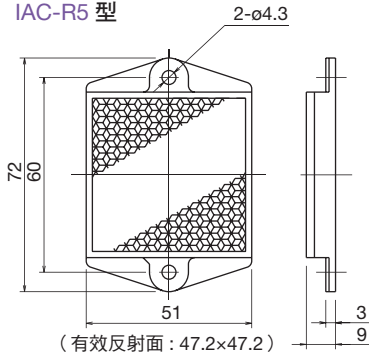

IAC-R6 型

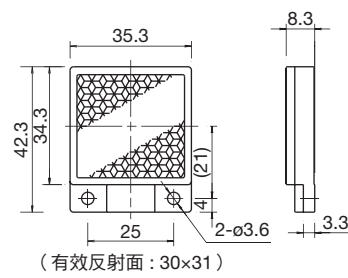

IAC-R8 型

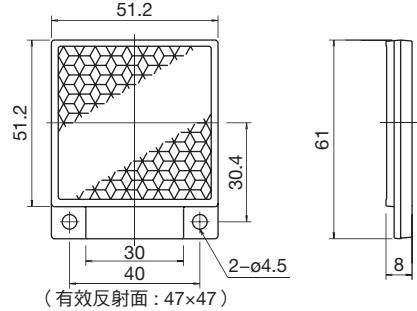

IAC-RS1 型

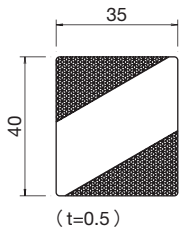

IAC-RS2 型

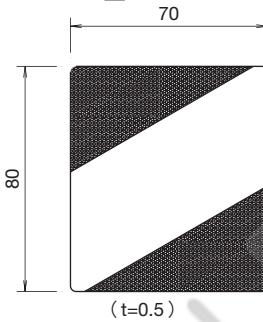

IAC-R7M 型 (背面 / 側面安裝)

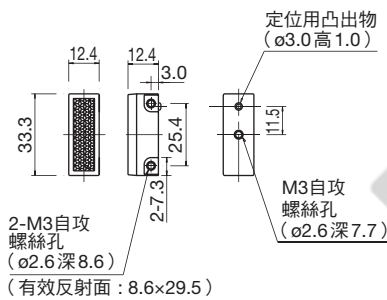

IAC-R7B 型 (背面安裝)

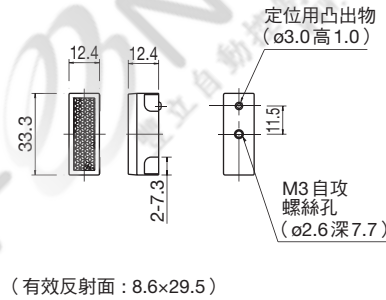

IAC-R7S 型 (側面安裝)

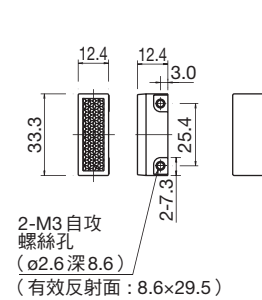

註1: 反射鏡的安裝板厚度為0.8~2.5mm。

註1: 反射鏡的安裝板厚度為0.8~2.5mm。

註1: 反射鏡的安裝板厚度為0.8~2.5mm。

• 反射鏡安裝架

IAC-L2 型  
(IAC-R5 型反射鏡用)

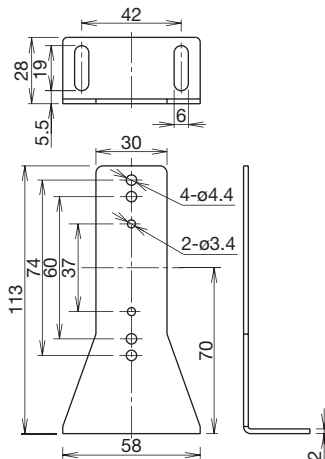

IAC-L3 型  
(IAC-R6 型反射鏡用)

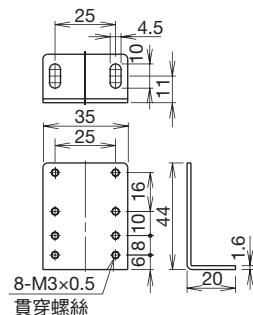

IAC-L5 型  
(IAC-R8 型反射鏡用)

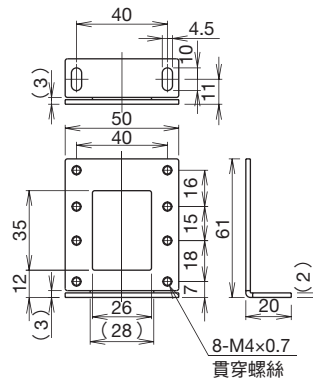

• 狹縫板外形

SA9Z-S15 型、  
SA9Z-S16 型

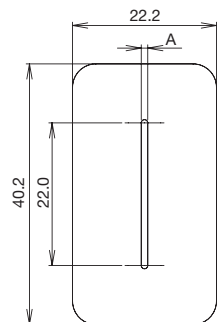

(材質: PC (t = 0.3))  
註2: 有關 A 的尺寸, 請參照 SE-35 頁

□使用狹縫板時的檢出距離與最小檢出工件

型號	狹縫板寬度：A	檢出距離 (m)		最小檢出工件寬度 (mm)	
		單側安裝時	兩側安裝時	單側安裝時	兩側安裝時
SA9Z-S15	1mm	20	5	1	1
SA9Z-S16	3mm	40	15	3	3

- 安裝狹縫板  
只需黏貼在主體前面即可。

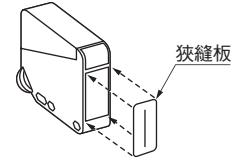

- 註 1：請將透鏡面的污垢清潔乾淨後再黏貼。
- 註 2：請注意已黏貼的狹縫板取下後，其黏貼性下降，不能再次利用。

□特性圖

• 透過型 SA1U-T50M\* 型

- 受光量－檢出距離特性  
(使用透過率為 1% 的 ND 濾波器)

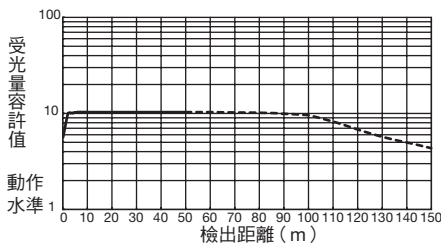

- 平行移動特性  
(使用透過率為 2.8% 的 ND 濾波器)

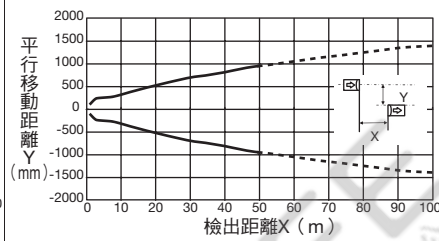

- 角度特性

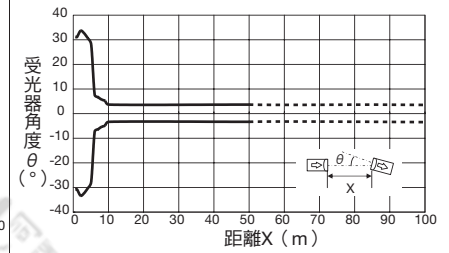

- 受光量－檢出距離特性  
(安裝 1.0mm 垂直方向狹縫板時)

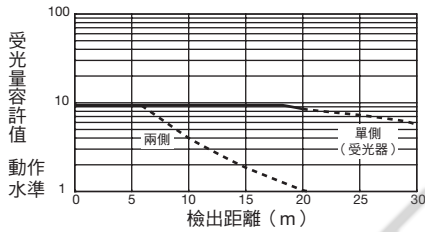

- 平行移動特性  
(安裝 1.0mm 垂直方向狹縫板時)

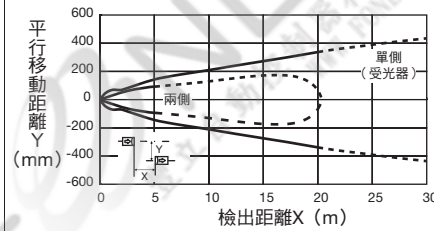

- 受光量－檢出距離特性  
(安裝 3.0mm 垂直方向狹縫板時)

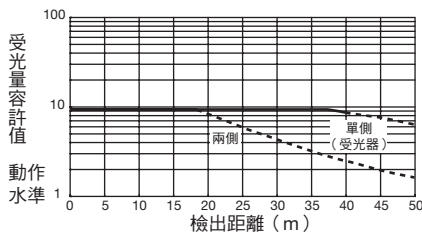

- 平行移動特性  
(安裝 3.0mm 垂直方向狹縫板時)

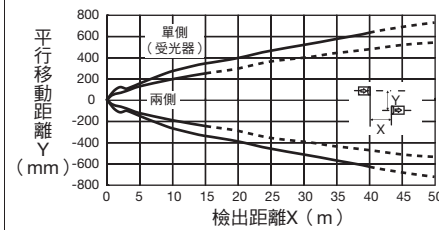

特性圖

• 偏光回歸反射型 SA1U-P07M\* 型

• 受光量—檢出距離特性

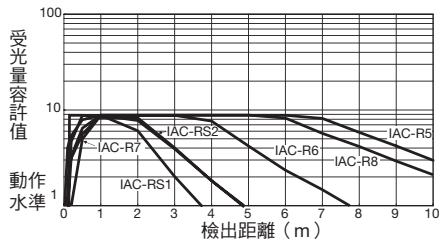

• 動作範圍特性

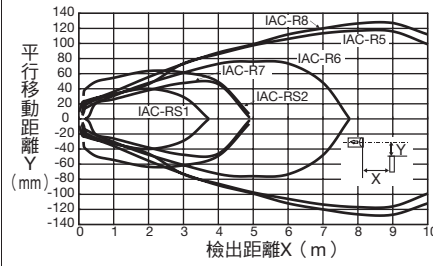

• 角度特性

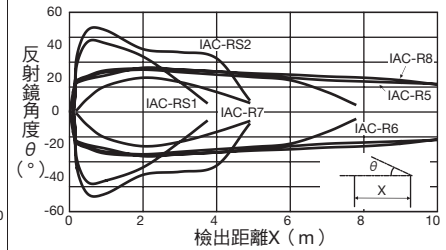

• 擴散反射型 SA1U-D01M\* 型

• 受光量—檢出距離特性

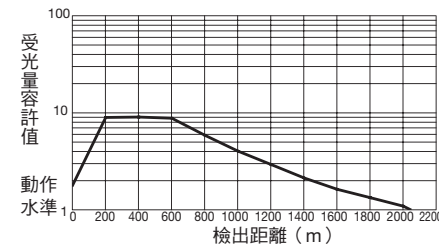

• 動作範圍特性

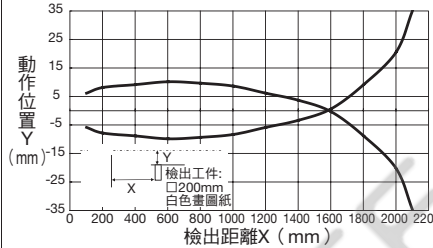

• 檢出工件大小的特性

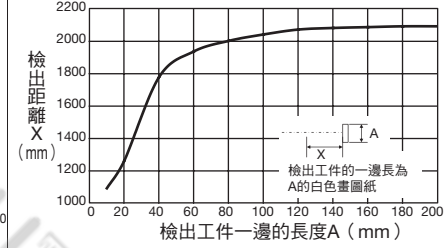

• 距離設定反射型 SA1U-B02M\* 型

• 動作範圍特性 (白色畫圖紙: 設定為 1m 時)

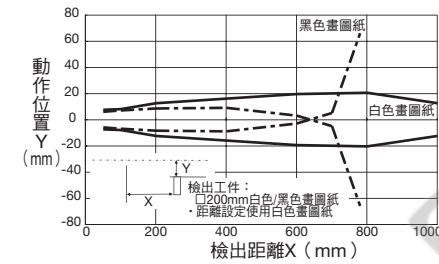

• 動作範圍特性 (白色畫圖紙: 設定為 2m 時)

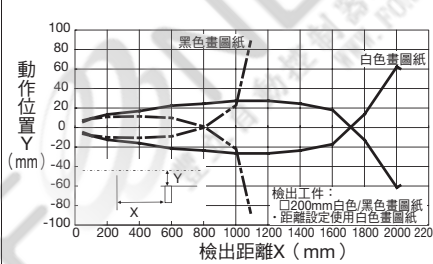

• 反射光束大小—距離特性

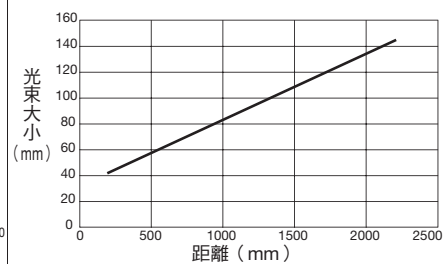

• 應差—檢出距離特性

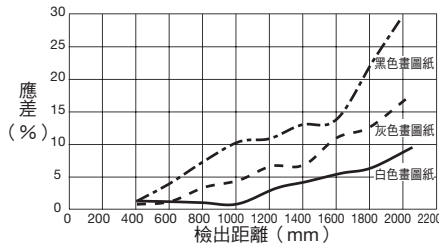

• 檢出距離—設定旋鈕旋轉特性

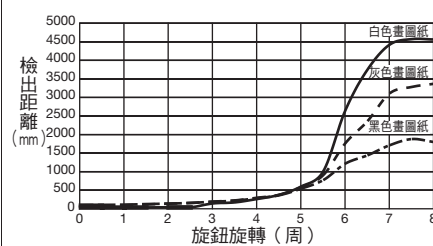

• 顏色 (200×200mm)、材質—檢出距離測定

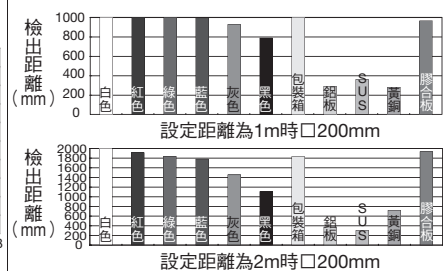

## 使用注意事項

### □安裝

請按下圖所示安裝主體蓋，並使 A 部無縫隙。

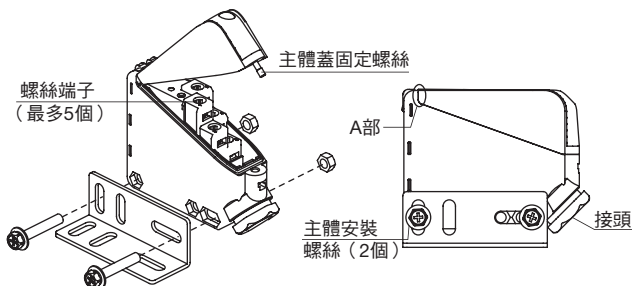

為維護光電感測器防水性能等，請務必將各部分的螺絲確實鎖緊。但，過度的鎖緊螺絲會導致破損，請按下表內數值範圍進行鎖緊。

#### • 螺絲部鎖緊扭矩 (N·m)

螺絲部名稱	推薦鎖緊扭矩
螺絲端子	0.6 ~ 1.0
接頭部	4.0 ~ 6.0
主體蓋固定螺絲	0.5 ~ 0.8
主體安裝螺絲	0.8 ~ 1.2

### □使用注意

- 設置光電感測器時，請注意地板以及牆壁等周圍的反射光線。透過型、距離設定反射型需特別注意。
- 請切勿使太陽光線、螢光燈光線，特別是變頻器式螢光燈光線直接射入光電感測器的受光部。透過型需特別注意。
- 安裝時，請切勿過度鎖緊安裝螺絲，或用錘子等敲打主體，以免保護構造遭受損傷。
- 請確認所使用的電源電壓是否在規格範圍以內。
- 使用附切換調節器的電源時，請務必將 FG 端子接地使用。
- 為避免電源投入時的過渡狀態，光電感測器內部內置可將輸出變為 OFF 狀態 (通用電源型: 50ms、DC 電源型: 100ms) 的回路。計時功能型光電感測器在 OFF 狀態解除後，則進入計時動作。請注意接通電源時的光電感測器的動作。
- 若需符合歐洲低電壓指令，通用電源型的電源端子以及輸出端子外側，請使用 EN 認證的保險絲。
- 為防止在鎖緊主體蓋時影響主體的耐水性能，請在規定的位置安裝主體蓋。
- SA1U 型具備相互干擾抑制功能，可 2 台密集安裝。但，透過型無相互干擾抑制功能，不能進行 2 台以上密集安裝。請參考平行移動特性圖等設定鄰近安裝時的安裝設置距離。
- 透過型另具備對應檢出微小工件及縮小互相干擾範圍的狹縫板 (另售 SA9Z-S15 型、SA9Z-S16 型)。使用時，請注意以下事項。
  - ① 因為安裝是將背面膠帶直接黏貼在透鏡上，請在黏貼前，用柔軟的乾布擦拭透鏡面的污垢後，再黏貼。
  - ② 黏貼時請配合透鏡的外觀，且勿偏離位置。
  - ③ 請注意，已黏貼的狹縫板取下後，其黏貼性下降，不能再次利用。
  - ④ 狹縫板上若沾有水滴，會降低檢出功能，請擦拭水滴後使用。
- 請避免將感測器安裝在直接被水、油、藥品噴濺的場所，以免導致產品發生誤動作、破損。
- 請注意，光學部為聚碳酸樹脂或丙烯酸樹脂製，會溶解於氨、氫氧化鈉以及汽油。請用乾燥的軟布擦拭光學部上的污垢。
- 請注意，勿過度鎖緊反射鏡安裝螺絲，以免反射鏡主體的螺絲孔破損。

IAC-R5 型、IAC-R8 型反射鏡請用 M4 螺絲安裝；IAC-R6 型請用 M3 螺絲安裝。鎖緊扭矩為 0.45 ~ 0.5N·m 以下。

IAC-R7\* 型反射鏡請用附帶的 M3 自攻螺絲、平墊圈以及彈簧墊安裝，鎖緊扭矩為 0.5 ~ 0.6N·m。

使用另售的反射鏡安裝架時，IAC-L2 型不附帶螺絲以及螺帽，請另行準備。

IAC-L3 型、IAC-L5 型附帶反射鏡安裝用螺絲。

IAC-RS1 型、IAC-RS2 型反射鏡可以使用背面的膠帶直接黏貼在金屬板上使用。但，為了避免脫落，請充分清潔黏貼表面後再黏貼。

#### • 安裝距離設定反射型 (BGS 型)

檢出工件的進入方向與產品的安裝方向，請按下圖所示設置。

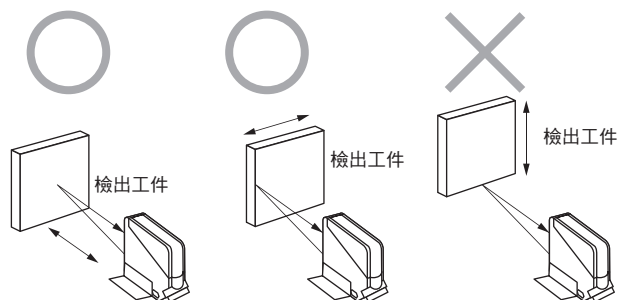

### □接線

#### • 連接電纜

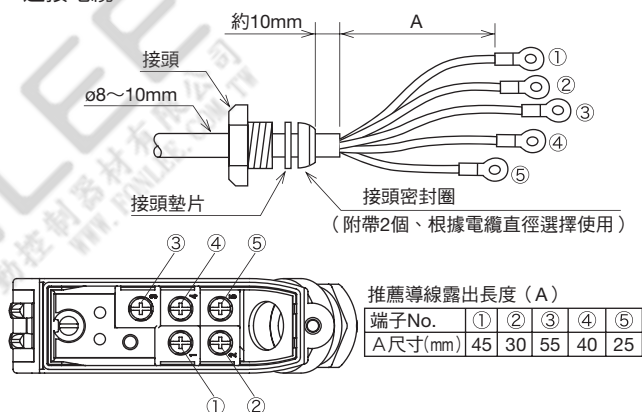

1. 為防止誤接線，請仔細確認端子 No. 後，從下部端子螺絲端子部開始連接。
2. 安裝主體蓋，用主體蓋固定螺絲固定。
  - 為維持防水、防塵性能，請使用外徑為  $\phi 8 \sim \phi 10$ mm 的橡膠電纜 (軟電纜容易脫落，請勿使用)，利用附帶的接頭墊片以及密封圈，將接頭確實的鎖緊。
  - 小孔密封圈用於  $\phi 8 \sim \phi 9$ mm 的電纜，大孔密封圈用於  $\phi 9 \sim \phi 10$ mm 的電纜。
  - 如上圖所示，請保持接頭密封圈外約 10mm 的電纜外套伸出長。且，請將接頭墊片以及接頭密封圈組裝在規定的溝內。
- 接線時，請務必先切斷電源後再進行。
- 請注意切勿誤接線，以免引起內部回路破損。
- 請切勿與高壓線和動力線 (特別是變頻器動力線) 實施同一配管，或以導管平行接線，以免因電感雜訊的影響而引起誤動作和破損。
- 接線較長時，或有可能受動力源、電磁設備等影響時，原則上必須進行單獨接線。
- 電纜延長時，請使用  $0.3\text{mm}^2$  以上的電纜，且須在 100m 以內。但，DC 電源型，需考慮電纜導線電阻所引起的電壓降下。
- 使用壓接端子時，請注意勿使鄰近端子間相互接觸，在充分考慮絕緣的情況下進行接線。壓接部有方向性，請按下圖安裝。

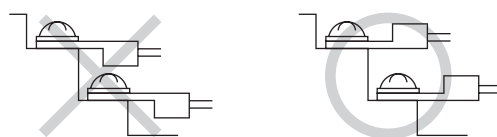

## 使用注意事項

## ●適用壓接端子尺寸 (mm)

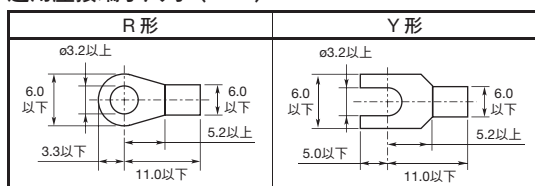

- 使用壓接端子時的絕緣推薦使用絕緣管。
- 請務必將絕緣管套在壓接端子後再進行接線。
- 可連接的壓接端子數為一個。

## □指示燈與輸出動作 (距離設定反射型以外)

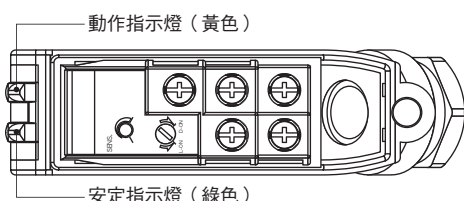

動作指示燈輸出 ON 時點燈。安定指示燈相對於受光量水準，在安定入光以及安定遮光狀態點燈。請在安定指示燈點燈，可確實檢出的範圍內使用。請參考下表。

受光狀態	安定指示燈 (綠色)	動作指示燈 (黃色) / 輸出動作	
		入光 ON	遮光 ON
安定入光	點亮	點亮	熄滅
不安定入光	熄滅	輸出 ON	輸出 OFF
不安定遮光	熄滅	熄滅	點亮
安定遮光	點亮	輸出 OFF	輸出 ON

## □光軸調整 (入光 ON 動作時)

## 1) 透過型

請先暫時固定受光器，然後上下、左右晃動投光器，將投光器固定在動作指示燈點亮範圍的中央。接著上下、左右地晃動受光器，將受光器固定在動作指示燈點亮範圍的中央。請在入光狀態和檢出工件的遮光狀態下，確認安定指示燈是否點亮。

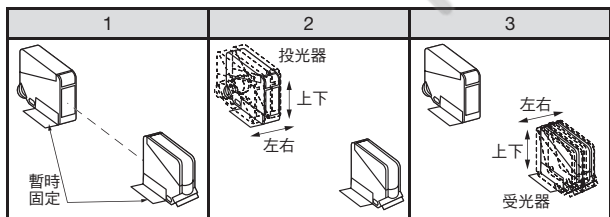

## 2) 偏光回歸反射型

將反射鏡固定在與光軸垂直的面上，上下、左右晃動光電感測器主體，將光電感測器固定設置於動作指示燈點亮範圍的中央。

也可從光電感測器後面看反射鏡，一邊確認發射的紅色光的最佳反射位置，一邊調整光電感測器的安裝位置。

請於入光狀態和檢出工件的遮光狀態下，確認安定指示燈是否點亮。

## 3) 擴散反射型

檢出工件處於動作領域內的狀態下，上下、左右晃動光電感測器，將光電感測器固定設置於動作指示燈點亮範圍的中央。在有檢出工件的入光的狀態下，以及在無檢出工件的遮光狀態下，確認安定指示燈點亮。

## □檢出靈敏度調整 (距離設定反射型除外)

## (入光 ON 動作時)

在反射型受到背景影響時，以及透過型在檢出小工件和半透明工件等時，需要進行靈敏度調整，請按照下表的順序進行調整。(遮光 ON 動作時，請將動作指示燈的點燈換為熄滅後調整) 靈敏度調整結束後，請在檢出工件有無時確認安定指示燈是否點亮。

產品出廠時靈敏度調整旋鈕設定在 max. 的位置。若需調整時，請使用調整用螺絲起子，以 0.03N·m 以內的扭矩，旋轉旋鈕進行調整。

順序	檢出狀態	靈敏度調整旋鈕	調整順序
①	入光狀態 ●透過型 偏光回歸反射型： 無檢出工件 ●擴散反射型： 有檢出工件		先以逆時針方向將旋鈕旋轉到 min. 位置，然後，再從 min. 位置向 max. 方向旋轉，將動作指示燈的點亮位置設定為 A 點。
②	遮光狀態 ●透過型 偏光回歸反射型： 有檢出工件 ●擴散反射型： 無檢出工件		在遮光狀態下，從 A 點將旋鈕向 max. 方向旋轉。將動作指示燈點亮位置設定為 B 點。即使旋鈕轉到 max. 位置，動作指示燈仍不亮時，則將 max. 位置設定為 B 點。
③	—		確定了 A 點和 B 點後，將其中心點作為 C 點，將靈敏度調整旋鈕設定到 C 點。

## □距離設定反射型 (BGS 型) 的距離設定

## (入光 ON 動作時)

設定距離時，請按以下順序進行。

(遮光 ON 動作時，請將動作指示燈的點燈換為熄滅後調整。)

順序	距離設定旋鈕	調整順序
①		首先固定光電感測器與被檢出工件，按逆時針方向旋轉設定旋鈕至動作指示燈點燈。在此位置按順時針旋轉設定旋鈕，將動作指示燈點燈的位置設定為 A 點。
②		然後，卸下被檢出工件，確認動作指示燈已熄滅後，按順時針旋轉設定旋鈕，將動作指示燈點燈 (檢出背景) 的位置設定為 B 點。(註 1)
③		A 點和 B 點決定後，將 A 點和 B 點的中心點作為 C 點，旋轉設定旋鈕至 C 點。(註 2)

註 1：若背景太遠而不能檢出時，請在 A 點按順時針方向旋轉設定旋鈕一周以上的位置作為 C 點。

註 2：因設定旋鈕可旋轉數周，所以從 A 點至 B 點會出現需旋轉一周以上的情况出現。

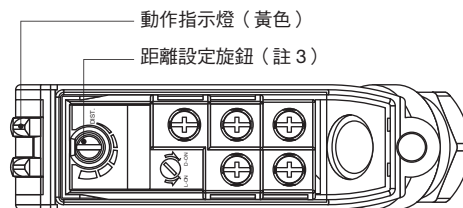

註 3：若將設定旋鈕按順時針方向旋轉，檢出距離則變長。

註 4：距離設定反射型無安定指示燈。